



Eolis 3D WireFree™ io



- NL Installatiegids
- EN Installer guide
- ES Guía del instalador

Ref. 5067741A



io-homecontrol® biedt een geavanceerde en veilige radiografische technologie die u de mogelijkheid biedt om uw producten van het merk io-homecontrol® te bedienen met één afstandsbediening, wat het bedienen gemakkelijker en veiliger maakt.

io-homecontrol® provides advanced and secure radio technology that is easy to install. io-homecontrol® labelled products communicate with each other, improving comfort, security and energy savings.

io-homecontrol® proporciona tecnología avanzada de radio frecuencia, segura y fácil de instalar. Los productos etiquetados io-homecontrol® se comunican entre sí, mejorando el confort, la seguridad y el ahorro de energía.

Somfy worldwide	India: Somfy India Pvt Ltd Tel: +91 (11) 4165 9176	Romania: Somfy SRL Tel: +40 - (0)368 - 444 081
Argentina: Somfy Argentina Tel: +55 (11) 01 4737-3700	Indonesia: Somfy Jakarta Representative Office Tel: +62 (21) 719 3620	Russia: Somfy LLC Tel: +7 495 781 47 72
Australia: Somfy Pty LTD Tel: +61 (2) 8845 7200	Iran: Somfy Iran Tel: +98 217 7951036	Serbia: Somfy Predstavništvo Tel: 00361 0025 841 510
Austria: Somfy GmbH Tel: +43 (0) 662 1 62 53 08 - 0	Israel: Sisa Home Automation Ltd Tel: +972 (0) 3 952 55 54	Singapore: Somfy PTE Ltd Tel: +65 (0) 6383 3855
Belgium: Somfy Belux Tel: +32 (0) 2 712 07 70	Italy: Somfy Italia s.r.l. Tel: +39 024847181	Slovak republic: Somfy spol. s r.o. Tel: +421 337 718 638
Brazil: Somfy Brasil Ltda Tel/Fax: +55 11 3695 3585	Japan: Somfy KK Tel: +81 (0) 45 481 6800	Spain: Somfy S.A. Tel: +34 (0) 934 800 900
Canada: Somfy ULC Tel: +1 (0) 905 564 6446	Jordan: Somfy Jordan Tel: +962 6 5821615	Sweden: Somfy Nordic AB Tel: +46 (0) 40 16 59 00
China: Somfy China Co. Ltd Tel: +8621 (0) 6280 9660	Kingdom of Saudi Arabia: Somfy Saudi Tel: +966 1 47 23 020	Switzerland: Somfy A.G. Tel: +41 (0) 44 838 40 30
Croatia: Somfy Predstavništvo Tel: +385 (0) 51 502 640	Riyadh: Somfy BV Tel: +31 (0) 23 55 44 900	Taiwan: Somfy Development and Taiwan Branch Tel: +886 (0) 2 8509 8934
Cyprus: Somfy Middle East Tel: +357 (0) 25 34 55 40	Mexico: Somfy Mexico SA de CV Tel: 52 (55) 4177 7770	Thailand: Bangkok Regional Office Tel: +66 (0) 214 3170
Czech Republic: Somfy spol. s r.o. Tel: +420 267 913 076 - 8	Morocco: Somfy Maroc Tel: +212 22443500	Tunisia: Somfy Tunisia Tel: +216 98303603
Denmark: Somfy Nordic Danmark Tel: +45 66 32 57 93	Netherlands: Somfy BV Tel: +31 (0) 23 55 44 900	Turkey: Somfy Turkey/Mskh. Tel: +90 (0) 216 651 30 15
Export: Somfy Export Tel: +33 (0) 4 50 96 70 76	Norway: Somfy Nordic Norge Tel: +47 41 57 66 39	United Arab Emirates: Somfy Gulf Tel: +971 (0) 4 88 32 808
Finland: Somfy Nordic AB Finland Tel: +358 (0) 9 57 130 230	Poland: Somfy Sp. z o.o. Tel: +48 (22) 50 95 300	United Kingdom: Somfy Limited Tel: +44 (0) 113 391 3030
France: Somfy France Tel: +33 (0) 820 374 374	Portugal: Somfy Portugal Tel: +351 223 396 840	United States: Somfy Systems Tel: +1 (9) 609 395 1300
Germany: Somfy GmbH Tel: +49 (0) 7472 930 0		
Greece: Somfy Hellas S.A. Tel: +30 210 6146768		
Hong Kong: Somfy Co. Ltd Tel: +852 (0) 2523 6339		
Hungary: Somfy Kft Tel: +36 1814 5120		

NL - Bij deze verklaart Somfy dat het product voldoet aan de essentiële eisen aan de andere bepalingen van richtlijn 1999/5/CE. Een conformiteitsverklaring staat ter beschikking op de website www.somfy.com/ce.
EN - Somfy hereby declares that this product conforms to the essential requirements and other relevant provisions of Directive 1999/5/CE. A Declaration of Conformity is available at www.somfy.com/ce. Images are not contractually binding.
ES - Por la presente, Somfy declara que el producto cumple con los requisitos básicos y demás disposiciones de la directiva 1999/5/CE. Podrá encontrar una declaración de conformidad en la página web www.somfy.com/ce. Fotos no contractuales.

Copyright © 2010 Somfy SAS. All rights reserved.
Somfy SAS, capital 20 000 000 Euros,
RCS Annecy 303.970.230 - 08/2010



EN Installer Manual

These instructions describe how to install, commission and operate this product.

1. Introduction

The Eolis 3D WireFree™ io is a cordless, three-dimensional motion sensor, equipped with io-homecontrol® radio technology. It enables the awning to be raised automatically when it is being shaken by the wind. The detection of shaking corresponds to a sensitivity threshold. When the awning is also associated to a sun sensor, on windy and sunny days, the Eolis 3D WireFree™ io detects unintentional movements and blocks the opening of the awning to protect it.

The Eolis 3D WireFree™ io has been designed for terrace awnings with arms, such as folding arm, cassette or semi-cassette awnings. It is compatible with io motors, and sensors from Somfy.

2. Safety

2.1. Safety and responsibility
Before installing and using this product, please read this guide carefully. This Somfy product must be installed by a motorization and home automation professional, for whom this guide is intended.

Moreover, the installer must comply with current standards and legislation in the country in which the product is being installed, and inform his customers of the operating and maintenance conditions for the product. Any use outside the sphere of application specified by Somfy is forbidden. This invalidates the warranty and discharges Somfy of all liability, as does any failure to comply with the instructions given herein. Never begin installing without first checking the compatibility of this product with the associated equipment and accessories.

2.2. Specific safety advice

- To prevent damaging the product:
- 1) Avoid impacts!
 - 2) Do not drop it!

- 3) Do not submerge it.
- 4) Do not use abrasive products or solvents to clean the product.
- 5) Do not clean it using a water spray or high pressure cleaning method.

Ensure that the sensor is kept clean and regularly check it is operating correctly.

This sensor does not protect the awning in the event of strong gusts of wind. If there is a risk of this kind of weather, ensure that the awning remain closed.

3. Contents

Figure A

Description	Q.
a Eolis 3D WireFree™ io	1
b Support	1
c Double-sided adhesive	1
d AAA (LR03) 1.5 V batteries	2

4. The Eolis 3D WireFree™ io in detail

- Figure B
e. Casings f. Sensor
g. Support h. Potentiometer
i. Programming button (PROG.)
j. Orange indicator light
k. Green indicator light
l. Battery housing

5. Installation

5.1. Recommendations

Figure C
The Eolis 3D WireFree™ io is fixed to the load bar, either at the ends or in the middle. Shaking is more easily detected at the ends.

The Eolis 3D WireFree™ io must never be enclosed in the load bar! The Eolis 3D WireFree™ io only works when the sensor (f) is secured to the support (g) and the settings are done. The sensor's radio range is X = 20 m. Powerful local transmitter equipment (e.g. cordless headphones) with a transmission frequency identical to the sensor can affect its function.

- Figure F
Never use rechargeable batteries.

5.2. Premounting the support

Never combine several fixing systems!

5.2.1. Fixing of the support with adhesive

Figure D
The adhesive supplied is non-reusable! Always use the adhesive delivered by Somfy. The use of any other adhesive is forbidden!

Choose a location on the inside of the load bar where the surface is flat and suitable for gluing the support.

Position the support (g) on it and check that the position chosen does not prevent the awning from closing and does not damage the sensor.

Clean the load bar.
Stick the adhesive (c) on the back of the support (g).

Fix the adhesive and the support to the load bar: the arrow with "UP" engraved into the support must point upwards.

5.2.2. Other ways of fixing the support

Figure E
The support (g) may be fixed, without washers, using 2 domed cylindrical-head 4-mm-diameter screws (not supplied), 2 countersunk-head screws 4 mm in diameter (not supplied), 2 pop rivets 4 mm in diameter (not supplied) or 2 Somfy fixing accessories (not supplied).

Position the support (g) on the inside of the load bar and check that the position chosen does not prevent the awning from closing and does not damage the sensor.
Drill two holes into the load bar to match the holes in the support and to suit the selected method of fixing (see "Technical data").

Fix the support: the arrow with "UP" engraved into the support must point upwards.

5.3. Installing the batteries

- Figure F
Never use rechargeable batteries.

Remove the sensor (f) from its casing (e) using a flat screwdriver
Insert the batteries provided (d) into the sensor, following the polarity indicated.

The green indicator light (k) will come on for 1 sec. to confirm that the batteries have been properly inserted, if the battery level is correct.

The orange indicator light (j) will flash if the battery level is insufficient.

Leave the sensor open to continue commissioning.

6. Commissioning

Once the sensor has been commissioned, make sure that the threshold set enables the awning to be raised.

6.1. Pairing the Eolis 3D WireFree™ io with an io motor

Figure G
Do not pair one Eolis 3D WireFree™ io to several motors.

The motor must already be set and paired to a local io-homecontrol® control point.

Press the PROG. button on the Somfy io local control point, until the end product performs an up and down movement (≈ 2 secs.).

Briefly press the PROG. button (l) of the sensor: the end product performs another up and down movement, if the sensor is paired.

To pair using a bi-directional Somfy io control point, please refer to the relevant guide.

6.2. "Predefined threshold" adjustment method

"Predefined threshold" adjustment sets the detection of shaking of the awning to one of the threshold values pre-set in the potentiometer.

Each value (from 1 to 9) is a threshold of sensitivity to shaking. In its original configuration, the Eolis 3D WireFree™

NL Installatiehandleiding

In deze handleiding wordt beschreven hoe u dit product installeert, in bedrijf stelt en bedient.

1. Inleiding

De Eolis 3D WireFree™ io is een draadloze, driedimensionale bewegingssensor die uitgerust is met de draadloze io-homecontrol®-technologie. Deze sensor maakt het mogelijk een zonnescherm automatisch omhoog te sturen als het door de wind gaat schommelen. Schommelingen worden waargenomen op basis van een gevoeligheidsdrempel. Als het zonnescherm ook aan een zonnesensor gekoppeld is, neemt de Eolis 3D WireFree™ io op windige en zonnige dagen onbedoelde bewegingen waar en verhindert hij dat het scherm opengaat om het te beschermen.

De Eolis 3D WireFree™ io is ontworpen voor zonneschermen met armen, zoals schermen met knikarmen, kast- of cassetteschermen. Hij is geschikt voor gebruik met io-motoren en sensoren van Somfy.

2. Veiligheid

2.1. Veiligheid en aansprakelijkheid

Lees deze handleiding zorgvuldig door alvorens dit product te installeren en in gebruik te nemen.

Dit Somfy-product moet geïnstalleerd worden door een professionele installateur van motoriserings- en huisautomatiseringssystemen, voor wie deze handleiding bestemd is.

Daarnaast moet de installateur zich houden aan de geldende normen en wetgeving in het land waar het product geïnstalleerd wordt en zijn klanten informatie geven over de bediening en het onderhoud van het product. Elk gebruik dat buiten het door Somfy omschreven toepassingsgebied valt is verboden. Dit, alsook het niet naleven van de hierna gegeven instructies, doet de garantie vervallen en ontheft Somfy van elke aansprakelijkheid.

Controleer of dit product compatibel is met de aanwezige apparatuur en accessoires alvorens met de installatie te beginnen.

2.2. Bijzondere veiligheidsrichtlijnen

Om schade aan het product te voorkomen:

- 1) Vermijd schokken!
- 2) Laat het niet vallen!
- 3) Dompel het niet onder in vloeistof!
- 4) Gebruik geen schurende producten of oplosmiddelen om het product schoon te maken.
- 5) Reinig het niet met een waterstraal of onder hoge druk.

Zorg ervoor dat de sensor schoon blijft en controleer regelmatig of hij goed werkt.

Deze sensor beschermt het zonnescherm niet bij hevige windstoten. Laat het zonnescherm gesloten als er kans is op dergelijke weersomstandigheden.

3. Inhoud

Figure A

Beschrijving	Q.
a Eolis 3D WireFree™ io	1
b Steun	1
c Dubbelzijdige kleefband	1
d AAA (LR03)-batterijen van 1,5 V	2

4. De Eolis 3D WireFree™ io in detail

- Figure B
e. Behuizing f. Sensor
g. Steun h. Potentiometer
i. Programmeertoets (PROG.)
j. Oranje controlelampje
k. Groen controlelampje
l. Batterijkvak

5. Installatie

5.1. Aanbevelingen

Figure C
De Eolis 3D WireFree™ io wordt aan de uiteinden of in het midden van de voorlijst bevestigd. Schommelingen worden gemakkelijker aan de uiteinden waargenomen.

De Eolis 3D WireFree™ io mag niet in de voorlijst ingebouwd worden!

De Eolis 3D WireFree™ io werkt alleen wanneer de sensor (f) aan de steun (g) vastgemaakt is en de instellingen

vastgelegd zijn.
Het draadloze bereik van de sensor, X, bedraagt 20 meter. Krachtige zendapparatuur in de buurt (bv. een draadloze hoofdtelefoon) met dezelfde uitzendfrequentie als de sensor kan de werking van de sensor beïnvloeden.

5.2. Voormontage van de steun

Gebruik slechts één bevestigingssysteem!

5.2.1. Bevestiging van de steun met kleefband

Figure D
De kleefband kan slechts eenmaal worden gebruikt! Gebruik altijd de bijgeleverde kleefband van Somfy. Het gebruik van andere kleefband is verboden!

Kies een glad oppervlak aan de binnenkant van de voorlijst dat geschikt om de steun op vast te kleven.

Plaats de steun (g) op het oppervlak en controleer of de sensor het openen en sluiten van het zonnescherm niet verhindert en hij niet kan beschadigd worden op de gekozen plaats.

Maak de kleefband (c) op de achterkant van de steun (g).
Bevestig de kleefband en de steun op de voorlijst: de met "UP" aangeduide pijl op de steun moet naar boven wijzen.

5.2.2. Andere manieren om de steun te bevestigen

Figure E
De steun (g) kan, zonder afdichtingen, bevestigd worden met 2 schroeven met cilindervormige kop met een diameter van 4 mm (niet bijgeleverd), 2 schroeven met verzonken kop met een diameter van 4 mm (niet bijgeleverd), 2 klinknagels met een diameter van 4 mm (niet bijgeleverd) of 2 Somfy bevestigingsaccessoires (niet bijgeleverd).

Plaats de steun (g) aan de binnenkant van de voorlijst en controleer of de sensor het openen en sluiten van het zonnescherm niet verhindert en hij niet beschadigd kan worden op de gekozen plaats.
Boor twee gaten in de voorlijst die dezelfde tussenafstand hebben als de

gaten in de steun en geschikt zijn voor de gekozen bevestigingsmethode (zie "Technische gegevens").

Bevestig de steun: de met "UP" aangeduide pijl op de steun moet naar boven wijzen.

5.3. Plaatsen van de batterijen

Figure F
Gebruik geen oplaadbare batterijen.

Verwijder de sensor (f) uit zijn behuizing (e) met behulp van een platte schroevendraaier.

Plaats de bijgeleverde batterijen (d) in de sensor met de polen in de aangeduide richting.

Het groene controlelampje (k) licht 1 seconde lang op om aan te geven dat de batterijen juist geïnstalleerd zijn als de batterijsterkte goed is.

Als de batterijsterkte te laag is, gaat het oranje controlelampje (j) knipperen.

Laat de sensor open om verder te gaan met de inbedrijfstelling.

6. Inbedrijfstelling

Wanneer de sensor in bedrijf is gesteld, moet u controleren of de ingestelde drempel het ophalen van het zonnescherm toelaat.

6.1. De Eolis 3D WireFree™ io koppelen aan een io-motor

Figure G
Koppel één Eolis 3D WireFree™ io niet aan meer dan één motor.

De motor moet altijd ingesteld zijn op en gekoppeld zijn aan een lokale io-homecontrol®-muurzender.

Druk op de toets PROG. van de lokale Somfy io-muurzender tot de toepassing op en neer beweegt (≈ 2 sec.).

Druk kort op de toets PROG. (l) van de sensor: de toepassing beweegt opnieuw op en neer als de sensor gekoppeld is.

Raadpleeg de betreffende handleiding als u de koppeling tot stand wilt brengen met een bidirectionele Somfy io-bediening.

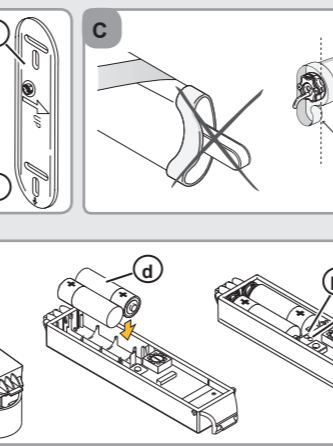
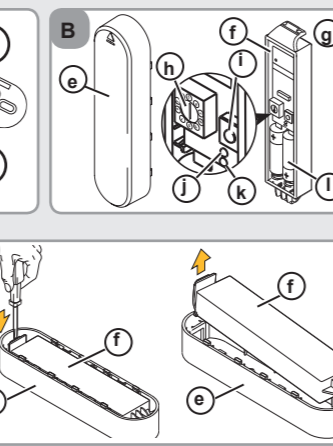
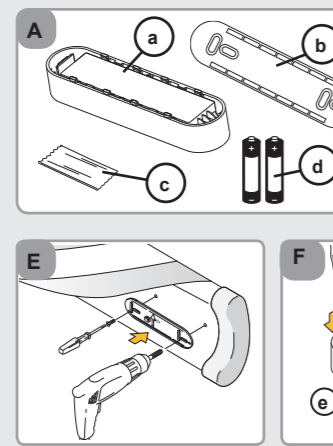

ES Manual del instalador

Estas instrucciones describen la instalación, puesta en marcha y funcionamiento del producto.

1. Introducción

El Eolis 3D WireFree™ io es un sensor de movimiento inalámbrico tridimensional, equipado con tecnología de radio io-homecontrol®. Permite que el toldo suba automáticamente cuando el viento lo sacude. La sacudida se detecta a partir de un umbral de sensibilidad. Cuando el toldo también está asociado a un sensor solar, en días soleados y ventosos, el Eolis 3D WireFree™ io detecta los movimientos involuntarios y bloquea la apertura del toldo con el fin de protegerlo.

El Eolis 3D WireFree™ io se ha diseñado para toldos de terraza con brazo, como por ejemplo toldos de semicofre, toldos de cofre y toldos de brazo articulado. Es compatible con motores io y con sensores de Somfy.

2. Seguridad

2.1. Seguridad y responsabilidad

Antes de instalar y utilizar este producto, lea detenidamente esta guía.

Asimismo, el instalador debe cumplir la normativa y legislación vigentes en el país donde se va a instalar el producto, e informar a sus clientes de las condiciones de funcionamiento y mantenimiento del producto. Queda prohibido todo uso que esté fuera del ámbito de aplicación definido por Somfy. Esto invalidaría la garantía y eximiría de cualquier responsabilidad a Somfy, del mismo modo que el incumplimiento de las instrucciones aquí recogidas.

Nunca inicie la instalación sin comprobar previamente la compatibilidad de este producto con los equipos y accesorios asociados al mismo.

2.2. Consejos específicos de seguridad

Para evitar daños al producto:

- 1) Evite los golpes.
- 2) No lo deje caer.
- 3) No lo sumerja.
- 4) No utilice productos abrasivos ni disolventes para limpiar el producto.
- 5) No lo limpie utilizando un método de limpieza de alta presión o agua pulverizada.

Asegúrese de que el sensor se mantiene limpio y compruebe con regularidad que funciona correctamente.

Este sensor no protege el toldo en caso de fuertes ráfagas de viento. Si existe riesgo de mal tiempo, asegúrese de que el toldo está plegado.

2.2. Consejos específicos de seguridad

Este sensor no protege el toldo en caso de fuertes ráfagas de viento. Si existe riesgo de mal tiempo, asegúrese de que el toldo está plegado.

3. Contenido

Figure A

Descripción	Q.
a Eolis 3D WireFree™ io	1
b Soporte	1
c Adhesivo de doble cara	1
d Pilas AAA (LR03) de 1,5 V	2

4. El Eolis 3D WireFree™ io en detalle

- Figure B
e. Carcasa f. Sensor
g. Soporte h. Potenciometro
i. Botón de programación (Prog.)
j. Indicador luminoso naranja
k. Indicador luminoso verde
l. Alojamiento de las pilas

5. Instalación

5.1. Recomendaciones

Figure C
El Eolis 3D WireFree™ io se fija en la barra de carga, o bien en los extremos o bien en el medio.

La sacudida se detecta más fácilmente en los extremos.

¡El Eolis 3D WireFree™ io nunca debe quedar encerrado en la barra de carga!

El Eolis 3D WireFree™ io sólo funciona cuando el sensor (f) está fijado en el soporte (g) y se han realizado los ajustes.

El alcance de radio del sensor es X = 20 m. Los potentes equipos transmisores locales (por ejemplo, auriculares inalámbricos) con una frecuencia de transmisión idéntica a la del sensor pueden afectar a su funcionamiento.

NL 6.2. Methode voor het instellen van een "vooraf gedefinieerde drempel"

Met een "vooraf gedefinieerde drempel" kan de waarneming van schommelingen van het zonnescherm ingesteld worden op een van de vooraf ingestelde grenswaarden van de potentiometer. Elke waarde (van 1 t/m 9) is een grens voor schommelgevoeligheid. In de oorspronkelijke configuratie is de Eolis 3D WireFree™ io ingesteld op drempel 2, die overeenkomt met een gemiddelde schommelgevoeligheid en de veiligheid van de meeste toepassingen garandeert.

Instelling van een "vooraf gedefinieerde drempel"

- Afbeelding H
- Stel de potentiometer (h) in op de gewenste drempel met behulp van een platte schroevendraaier.
- Drempel 1: het zonnescherm gaat bij een lichte schommeling omhoog.
- Hogere waarden tot drempel 9: het zonnescherm gaat bij een sterkere schommeling omhoog.
- Plaats de sensor (f) in de behuizing (e).
- Schuif de sensor op de steun (g) tot tegen de aanslag; als de toepassing op en neer beweegt, is de sensor ingesteld.
- Controleer de instelling en pas ze aan als de schommelgevoeligheid onjuist is.

6.3. Methode voor het instellen van een "persoonlijke drempel"

Met een "persoonlijke drempel" kan de waarneming van schommelingen van het zonnescherm ingesteld worden op een door de installateur bepaalde gevoeligheidsdrempel. Het zonnescherm wordt met de hand gemanipuleerd tot het automatisch omhooggaat: de kracht van de veroorzaakte schommeling wordt door de sensor geregistreerd. Als het zonnescherm niet wordt gemanipuleerd voordat het automatisch omhooggaat, schakelt de sensor automatisch over op de oorspronkelijke configuratie: de Eolis 3D WireFree™ io wordt ingesteld op drempelwaarde 2. Wanneer de drempel ingesteld is, schakelt de sensor over op de demonstratiemodus gedurende de eerste twee cycli na de instelling. In deze modus kan de instelling eenvoudig aangepast worden. Door gewoon op de toets STOP/My te drukken, stopt de opgaande beweging van het zonnescherm en kunt u de gevoeligheidsdrempel aanpassen door het zonnescherm opnieuw met de hand te manipuleren.

Instelling van een "persoonlijke drempel"

- Afbeelding I
- Zet de potentiometer (h) op 0 met behulp van een platte schroevendraaier.
- Plaats de sensor (f) in de behuizing (e).
- Schuif de sensor (f) op de steun (g) tot tegen de aanslag: de sensor staat in de modus "persoonlijke drempel".
- Manipuleer het zonnescherm om het maximaal toegestane trillingsniveau na te bootsen tot het scherm automatisch omhooggaat: de sensor wordt ingesteld en schakelt over op de demonstratiemodus.
- Controleer de instelling als volgt:
- Laat het zonnescherm neer en manipuleer het vervolgens voorzichtig om het effect van wind na te bootsen; het scherm

moet nu omhooggaan.
- Als het zonnescherm naar wens reageert, is de sensor correct ingesteld.
- Als het zonnescherm niet naar wens reageert, stopt u de opgaande beweging van het scherm door op de toets STOP/My te drukken en voert u de stappen onder "De instelling van de persoonlijke drempel aanpassen" opnieuw uit.

De instelling van de "persoonlijke drempel" aanpassen

- Afbeelding J
- Laat het zonnescherm neer.
- Maak de behuizing met de sensor los van de steun (g) en wacht 2 seconden.
- Schuif de behuizing met de sensor weer op de steun: de sensor staat in de modus "persoonlijke drempel".
- Als de behuizing en de sensor langer dan 4 seconden van de steun zijn verwijderd, beweegt de toepassing op en neer: schuif de sensor weer op de steun en herhaal de twee vorige stappen.
- Manipuleer het zonnescherm om het maximaal toegestane trillingsniveau na te bootsen tot het scherm automatisch omhooggaat: de sensor is ingesteld.

7. Bediening
- Wanneer de wind opsteekt, begint het zonnescherm te trillen. Als de trilling groter is dan de ingestelde drempel, gaat het zonnescherm automatisch omhoog.

8. Bijkomende instellingen
- Wanneer de wind opsteekt, begint het zonnescherm te trillen. Als de trilling groter is dan de ingestelde drempel, gaat het zonnescherm automatisch omhoog.

9.1. Vragen over de Eolis 3D WireFree™ io?

8.1. De Eolis 3D WireFree™ io loskoppelen van een io-motor

De procedure om een Eolis 3D WireFree™ io los te koppelen van een io-motor is identiek aan de koppelingprocedure: zie "De Eolis 3D WireFree™ io koppelen aan een io-motor".

8.2. Een kapotte of defecte Eolis 3D WireFree™ io vervangen

- Afbeelding K
- Druk na het plaatsen van de batterijen in de nieuwe Eolis 3D WireFree™ io op de toets PROG. van de lokale Somfy io-muurzender tot de toepassing op en neer beweegt (≈ 2 sec.).
- Druk op de toets PROG. (i) van de nieuwe Eolis 3D WireFree™ io gedurende 7 seconden:
- Het groene controlelampje (k) van de nieuwe sensor licht 2 seconden op en blijft 5 seconden branden.
- Alle kapotte of defecte sensoren worden uit het geheugen van de motor gewist.
- Koppel de nieuwe Eolis 3D WireFree™ io aan de motor zoals beschreven in "De Eolis 3D WireFree™ io koppelen aan een io-motor".

8.3. De oorspronkelijke configuratie van de Eolis 3D WireFree™ io herstellen

- Druk op de toets PROG. (i) van de nieuwe Eolis 3D WireFree™ io gedurende 7 seconden:
- Het groene controlelampje (k) licht 2 seconden op en blijft 5 seconden branden.
- De oorspronkelijke configuratie van de Eolis 3D WireFree™ io is nu hersteld en de waarde van de "persoonlijke drempel" is gewist.
- Als u de Eolis 3D WireFree™ io opnieuw wilt gebruiken, voert u een van de methoden voor het instellen van een drempel uit.

9. Tips en aanbevelingen

9.1. Vragen over de Eolis 3D WireFree™ io?

Opmerkingen	Mogelijke oorzaken	Oplossingen
Het zonnescherm gaat niet automatisch omhoog wanneer de wind opsteekt.	De sensor is niet gekoppeld aan de io-motor.	Koppel de sensor aan de motor zoals beschreven in "De Eolis 3D WireFree™ io koppelen aan een io-motor".
	De drempel is verkeerd ingesteld.	Pas de drempel aan zoals beschreven in "Methode voor het instellen van een vooraf gedefinieerde drempel" of "Methode voor het instellen van een persoonlijke drempel".
	De sensor of de motor werkt niet.	Manipuleer het zonnescherm zodat het omhooggaat. Als dit niet gebeurt, vervangt u de batterijen. Als het zonnescherm nog steeds niet omhooggaat, moet u de sensor en de motor controleren.
Het zonnescherm gaat regelmatig omhoog wanneer het windstil is.	De batterijen zijn bijna leeg.	Vervang de batterijen van de sensor zoals beschreven in "De batterijen vervangen".
	De sensor zit niet goed op de steun.	Schuif de sensor op de steun tot tegen de aanslag.
Het zonnescherm gaat regelmatig omhoog wanneer het windstil is.	De sensor werkt niet.	Vervang de batterijen van de sensor zoals beschreven in "De batterijen vervangen". Als het zonnescherm nog steeds omhooggaat, moet u de sensor vervangen zoals beschreven in "Een kapotte of defecte Eolis 3D WireFree™ io vervangen".

9.2. De batterijen vervangen

- Wanneer de batterijen vervangen worden, blijven de specifieke instellingen van de sensor bewaard in het sensorgeheugen.
- Verwijder de sensor (f) van de steun (g) en volg de procedure die wordt beschreven in "De batterijen plaatsen".
- Plaats de sensor (f) terug in zijn behuizing (e) en schuif hem op de steun (g) tot tegen de aanslag: de toepassing beweegt op en neer.

EN io is set to threshold 2, which corresponds to an average level of sensitivity to shaking to ensure the safety of most end products.

Adjustment to a "Pre-defined threshold"

- Figure H
- Set the potentiometer (h) to the desired threshold using a flat screwdriver:
- Threshold 1: low intensity shaking will cause the awning to rise.
- Towards threshold 9: higher intensity shaking will cause the awning to rise.
- Insert the sensor (f) into the casing (e).
- Slide the sensor onto the support (g) until the end stop: if the end product performs an up and down movement, the sensor is set.
- Check the adjustment and modify it in the event of incorrect sensitivity to shaking.

6.3. "Personalised threshold" adjustment method
"Personalised threshold" adjustment will allow the detection of shaking of the awning at a sensitivity threshold set by the installer. The awning is shaken manually until it rises automatically: the intensity of the shaking caused is recorded by the sensor. If the awning is not shaken before it rises automatically, the sensor switches automatically to its original configuration: the Eolis 3D WireFree™ io is set to threshold 2 value.

Once the threshold has been set, the sensor switches to Demonstration mode for the first two cycles following adjustment. This mode enables the selected setting to be modified easily. Simply pressing the STOP/My button stops the awning rising and enables the threshold of sensitivity to be modified by shaking the awning again manually.

Adjustment to a "Personalised threshold"

- Figure I
- Set the potentiometer (h) to 0 using a flat screwdriver.
- Insert the sensor (f) into the casing (e).
- Slide the sensor (f) onto the support (g) until the end stop: the sensor is in "Personalised threshold" mode.
- Shake the awning to simulate the maximum level of vibration permitted, until the awning rises automatically: the sensor is set and it switches to Demonstration mode.
- To check the adjustment:
- Lower the awning then gently shake it to simulate the effect of wind; this should cause the awning to rise.
- If the awning reacts satisfactorily, this means the sensor is set correctly.
- If the awning does not react satisfactorily, stop the rising of the awning by pressing the STOP/My button and go to the step "Modification of the adjustment of the personalised threshold".

Modification of the adjustment of the "Personalised threshold"

- Figure J
- Lower the awning.
- Release the casing and sensor assembly from the support (g) then wait for 2 seconds.
- Engage the casing and sensor assembly on the support: the sensor is in "Personalised threshold" mode.

7. Operation
- When the wind comes up, the awning will start to vibrate. If the vibration is greater than the set threshold, the awning will rise automatically.

8. Additional settings
8.1. Unpairing the Eolis 3D WireFree™ io from an io motor

The procedure to be followed to unpair an Eolis 3D WireFree™ io from an io motor is identical to the pairing procedure: see section "Pairing the Eolis 3D WireFree™ io with an io motor".

8.2. Replacing a broken or faulty Eolis 3D WireFree™ io

- Figure K
- After fitting the batteries in the new Eolis 3D WireFree™ io, press the PROG. button on the Somfy io local control point (i), until the end product performs an up and down movement (≈ 2 secs.).
- Press the PROG. button (i) of the new Eolis 3D WireFree™ io for 7 seconds:
- The green indicator light (k) of the new sensor will come on for 2 seconds and remain lit for 5 seconds.
- All the broken or faulty sensors are deleted from the memory of the motor.
- Pair the new Eolis 3D WireFree™ io with the motor by following the procedure from section "Pairing the Eolis 3D WireFree™ io with an io motor".

8.3. Returning the Eolis 3D WireFree™ io to its original configuration

- Press the PROG. button (i) of the Eolis 3D WireFree™ io for 7 seconds:
- The green indicator light (k) will come on for 2 seconds and remain lit for 5 seconds.
- The Eolis 3D WireFree™ io is in its original configuration, the "Personalised threshold" value is deleted.
- To use again the Eolis 3D WireFree™ io, carry out one of the threshold adjustment method.

9. Tips and recommendations

9.1. Questions about the Eolis 3D WireFree™ io ?

Observations	Possible causes	Solutions
The awning does not rise automatically when the wind comes up.	The sensor is not paired to the io motor.	Pair the sensor with the motor, see section "Pairing the Eolis 3D WireFree™ io with an io motor".
	The threshold is incorrectly set.	Modify the threshold, see section "Pre-defined threshold adjustment method" or "Personalised threshold adjustment method".
	The sensor or the motor is out of order.	Shake the awning to raise it back up. If this does not happen, replace the batteries. If the awning still does not move, check the sensor and motor.
The awning rises regularly while there is no wind.	The batteries are low.	Replace the sensor batteries, see section "Replacing the batteries".
	The sensor is incorrectly inserted in the support.	Engage the sensor into the support until the end stop.
	The sensor is not operating.	Replace the sensor batteries, see section "Replacing the batteries". If the awning continues to rise, replace the sensor, see section "Replacing a broken or faulty Eolis 3D WireFree™ io".

9.2. Replacing the batteries

- When replacing the batteries, the specific adjustments of the sensor are retained in the sensor's memory.
- Withdraw the sensor (f) from the support (g) and follow the procedure described in section "Installing the batteries".
- Replace the sensor (f) in its casing (e) and then on the support (g) until the end stop: the end product performs an up and down movement.

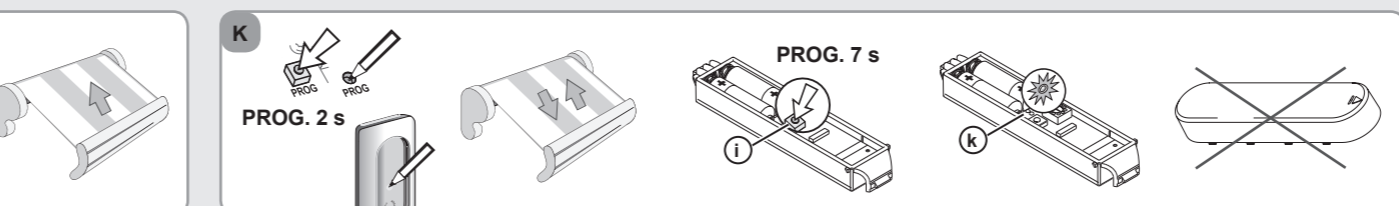
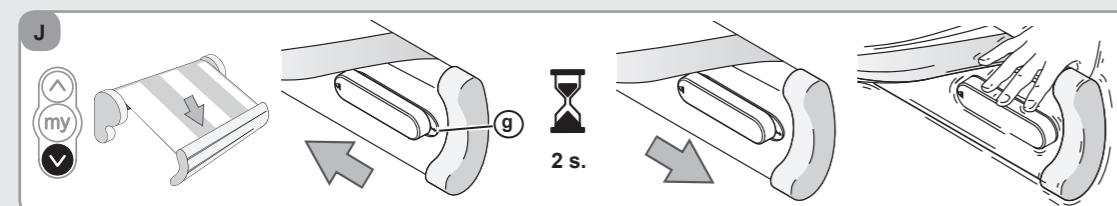
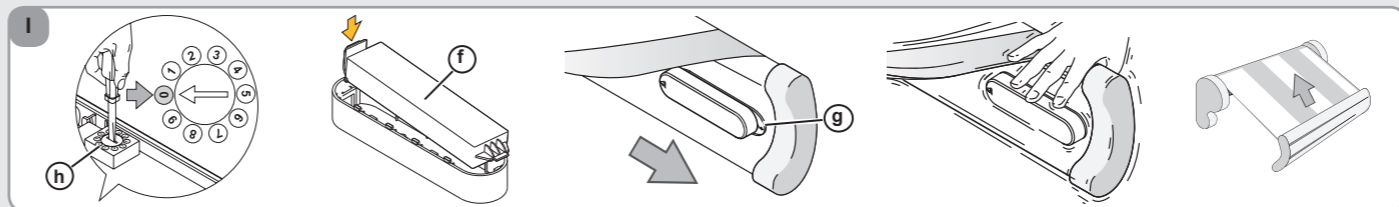
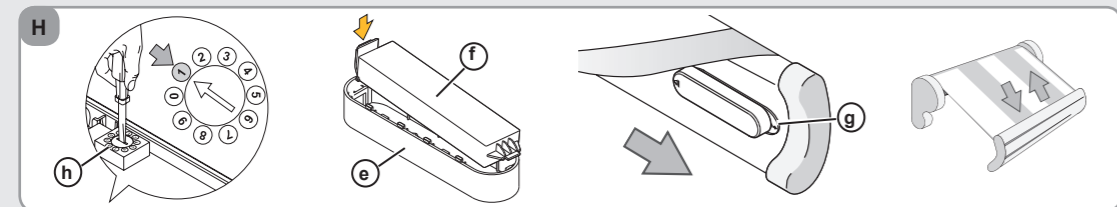

Scheid accu's en batterijen van andere soorten afval en lever ze in bij een plaatselijk inzamelpunt voor recycling.

Please separate storage cells and batteries from other types of waste and recycle them via your local collection facility.

Separe las pilas y las baterías de almacenamiento del resto de residuos y recíclelas a través de un centro oficial de recogida.

ES En su configuración inicial, el Eolis 3D WireFree™ io está establecido al umbral 2, que corresponde a un nivel medio de sensibilidad a la sacudida para garantizar la seguridad de la mayoría de motores.

Ajuste a un "Umbral predefinido"

- Figura H
- Ajuste el potenciómetro (h) al umbral deseado utilizando un destornillador plano:
- Umbral 1: una sacudida de baja intensidad provocará que el toldo suba.
- Hacia el umbral 9: una sacudida de mayor intensidad provocará que el toldo suba.
- Inserte el sensor (f) en la carcasa (e).
- Deslice el sensor por el soporte (g) hasta el final: Si el sensor está ajustado, el motor realizará otro movimiento hacia arriba y abajo.
- Compruebe el ajuste y modifíquelo en caso de una sensibilidad incorrecta a la sacudida.

6.3. Método de ajuste del "Umbral personalizado"

El ajuste "Umbral personalizado" le permite detectar la sacudida del toldo según un umbral de sensibilidad establecido por el instalador. El toldo se sacude manualmente hasta que sube automáticamente: el sensor graba la intensidad de la sacudida provocada. Si no sacude el toldo antes de que suba automáticamente, el sensor cambiará automáticamente a su configuración original: el Eolis 3D WireFree™ io está ajustado al valor 2 del umbral.

Una vez definido el umbral, el sensor cambia al modo Demostración para los primeros dos ciclos que siguen al ajuste. Este modo permite modificar el ajuste seleccionado fácilmente. Si simplemente pulsa el botón STOP/My, el toldo dejará de subir y podrá modificar el umbral de sensibilidad si lo vuelve a agitar manualmente.

Ajuste a un "Umbral personalizado"

- Figura I
- Ajuste el potenciómetro (h) a 0 utilizando un destornillador plano.
- Inserte el sensor (f) en la carcasa (e).
- Deslice el sensor (f) por el soporte (g) hasta el final: el sensor está en modo "Umbral personalizado".
- Sacuda el toldo para simular el nivel máximo de vibración permitida, hasta que el toldo suba automáticamente: el sensor está ajustado y cambia a modo Demostración.

Para comprobar el ajuste:

- Baje el toldo y a continuación sacúdalo ligeramente para simular el efecto del viento; el toldo debería subir.
- Si el toldo reacciona satisfactoriamente, significa que el sensor está ajustado correctamente.
- Si el toldo no reacciona satisfactoriamente, detenga la subida del toldo pulsando el botón STOP/My y continúe con el paso "Modificación del ajuste del umbral personalizado".

Modificación del ajuste del "Umbral personalizado"

- Figura J
- Baje el toldo.
- Retire la carcasa y el conjunto del sensor del soporte (g) y,

a continuación, espere 2 segundos.

- Monte la carcasa y el conjunto del sensor en el soporte: el sensor está en modo "Umbral personalizado".

7. Funcionamiento
- Cuando aparezca el viento, el toldo empezará a vibrar. Si la vibración es superior al umbral establecido, el toldo subirá automáticamente.

8.2. Sustituir un Eolis 3D WireFree™ io roto o averiado

- Después de instalar las baterías en el nuevo Eolis 3D WireFree™ io, pulse el botón Prog. del punto de mando local Somfy (i), hasta que el motor realice un movimiento de subida y bajada (≈ 2 seg.).
- Pulse el botón Prog. (i) del nuevo Eolis 3D WireFree™ io durante 7 segundos:
- El indicador luminoso verde (k) del nuevo sensor aparecerá durante 2 segundos y permanecerá iluminado durante 5 segundos.
- Todos los sensores rotos o averiados se eliminan de la memoria del motor.
- Asocie el nuevo Eolis 3D WireFree™ io con el motor siguiendo el procedimiento del apartado "Asociación del Eolis 3D WireFree™ io con un motor io".

8.3. Recuperar la configuración original del Eolis 3D WireFree™ io

- Pulse el botón Prog. (i) del nuevo Eolis 3D WireFree™ io durante 7 segundos:
- El indicador luminoso verde (k) aparecerá durante 2 segundos y permanecerá iluminado durante 5 segundos.
- El Eolis 3D WireFree™ io recupera su configuración original; el valor "Umbral personalizado" se elimina.
- Para volver a utilizar el Eolis 3D WireFree™ io, lleve a cabo uno de los métodos de ajuste del umbral.

9. Consejos y recomendaciones

9.1. ¿Preguntas acerca del Eolis 3D WireFree™ io ?

Observaciones	Posibles causas	Soluciones
El toldo no sube automáticamente cuando el viento aparece.	El sensor no está asociado al motor io.	Asocie el sensor con el motor; consulte el apartado "Asociación del Eolis 3D WireFree™ io con un motor io".
	El umbral no está correctamente definido.	Modifique el umbral; consulte el apartado "Método de ajuste del umbral predefinido" o "Método de ajuste del umbral personalizado".
	El sensor o el motor no funcionan.	Sacuda el toldo para que suba. Si esto no sucede, sustituya las pilas. Si el toldo aún no se mueve, compruebe el sensor y el motor.

9.2. Sustituir las pilas

- Cuando se sustituyen las pilas, los ajustes específicos del sensor se conservan en su memoria.
- Retire el sensor (f) del soporte (g) y continúe con el procedimiento descrito en el apartado "Instalar las pilas".
- Sustituya el sensor (f) de su carcasa (e) y, a continuación, en el soporte (g) hasta el final: el motor realizará un movimiento de subida y bajada.